

Briefing Pilotage

La Prise de Terrain en U (P.T.U.)

1. But de l'exercice
2. Présentation
3. Visualisation trajectoire
4. Travers le point de posé
5. Mise en virage et descente
6. Virage et alignement
7. La finale

Quel est le but d'effectuer des exercices de P.T.U.?

⇒ Apprendre à visualiser latéralement l'angle de présentation en PTU, et à maintenir le plan choisi jusqu'à l'arrêt de l'appareil sur le point d'atterrissage.

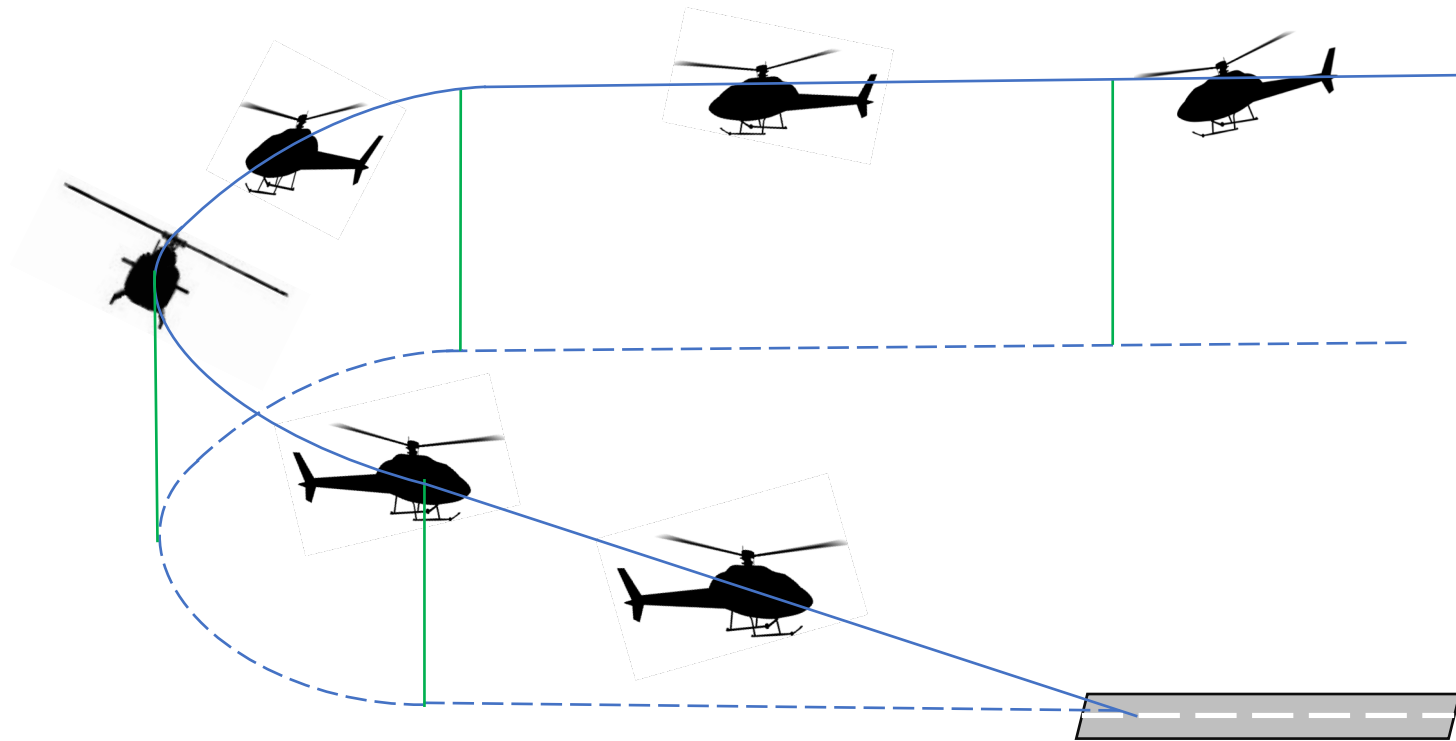

Paramètres:

- 80 nœuds
- Réchauffage carburateur tiré à fond
- AON
- Vario 0
- 500' sol
- Actions vitales effectués

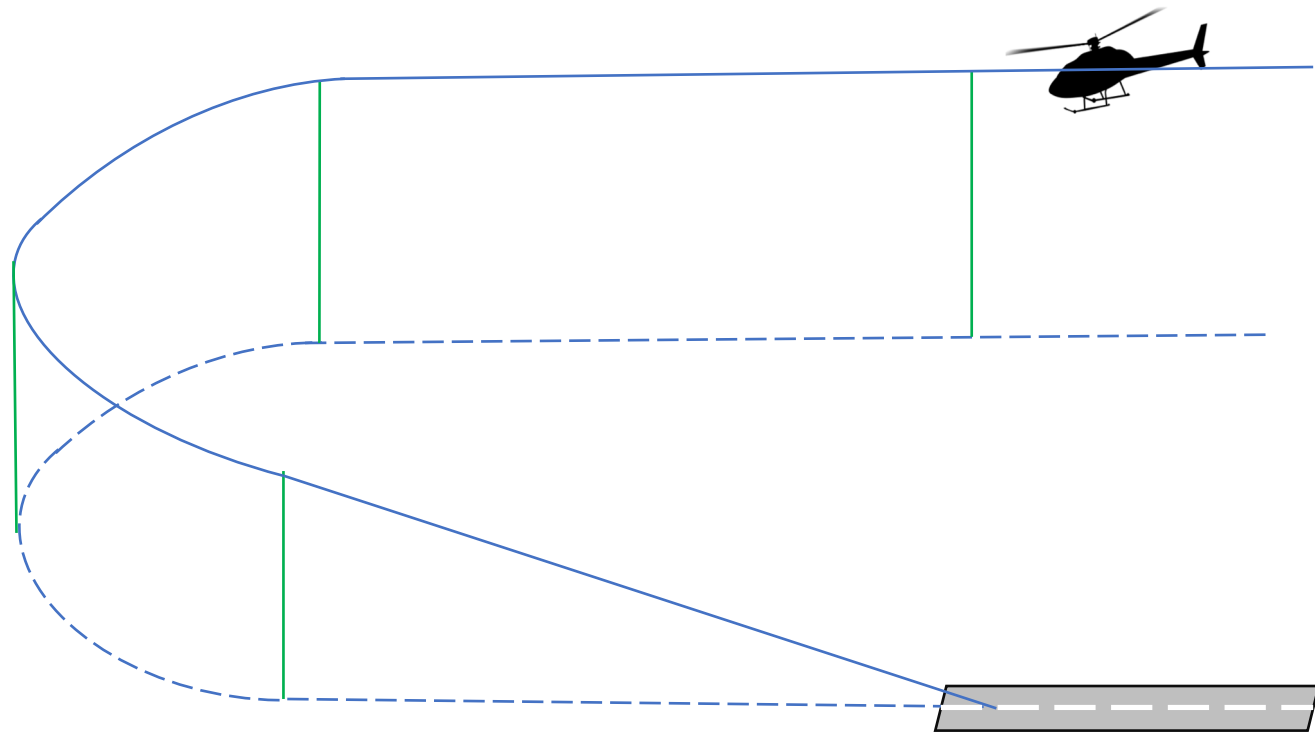

3. Visualisation trajectoire

Trajectoire:

- Route parallèle à l'axe d'approche à 500 pieds sol
- Écartement adapté pour pouvoir visualiser l'A.P. à la distance d'un angle fort en passant travers l'A.P. et pour pouvoir sortir du virage à $\pm 300'$ sol sur l'angle d'approche souhaité.

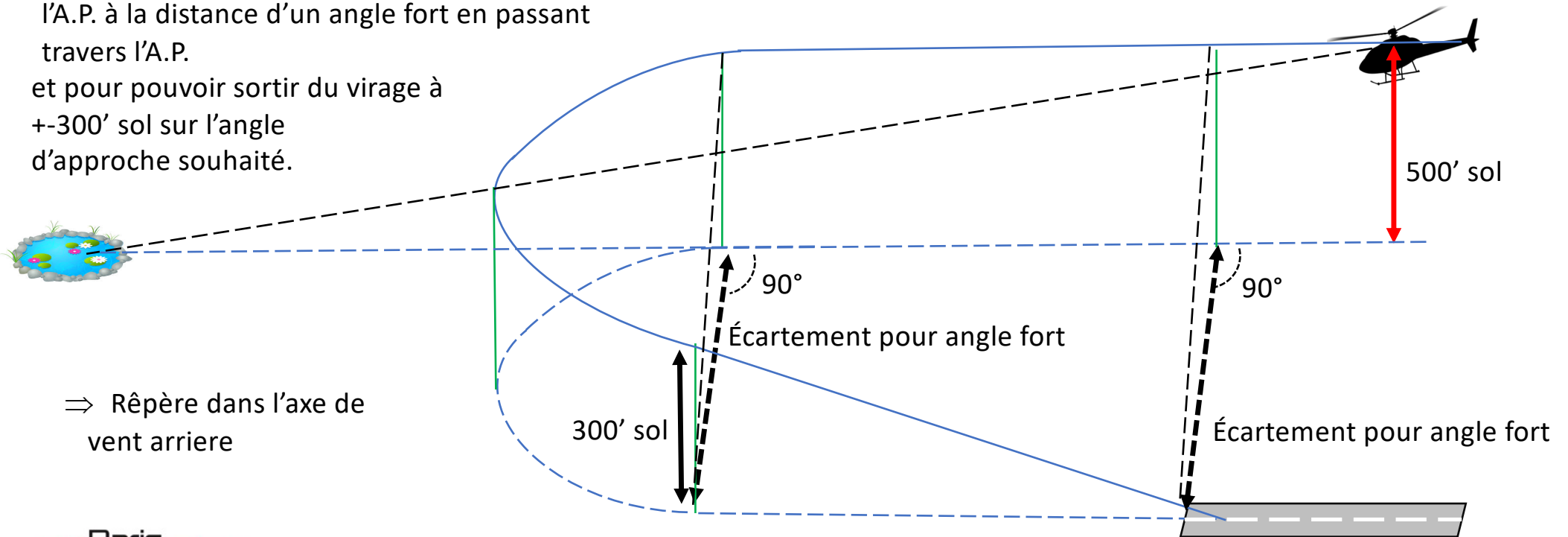

⇒ Rêpère dans l'axe de vent arriere

4. Travers l'aire de posé

En arrivant travers le point de pose:

Réduction de vitesse de 80 noeuds à 60 noeuds:

- Si vent faible: Effectuer la réduction de vitesse travers l'air de posé
- Si vent fort: Effectuer la réduction de vitesse un peu avant de passer travers l'air de posé

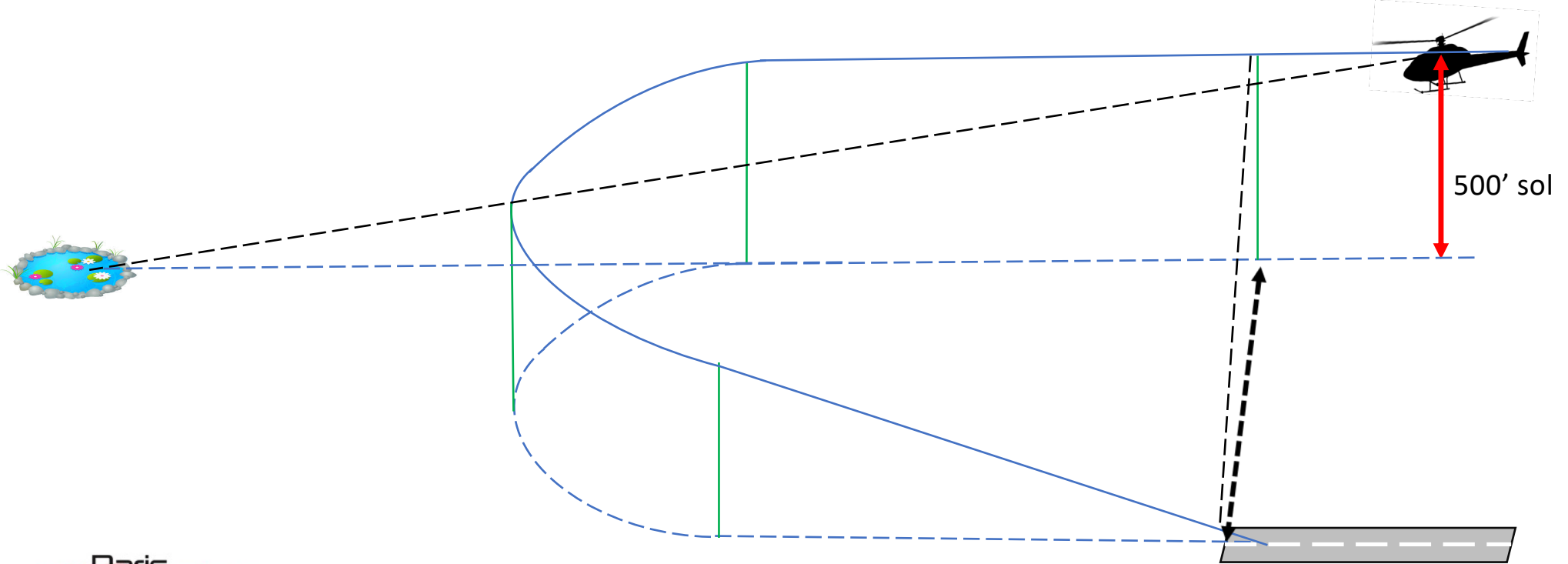

5. Mise en virage et descente

Avant de débuter le virage et la descente:

Prendre un repère sortie de virage :

À 60 noeuds:

- Mise en descente
- Mise en virage
- Vario -500ft/min

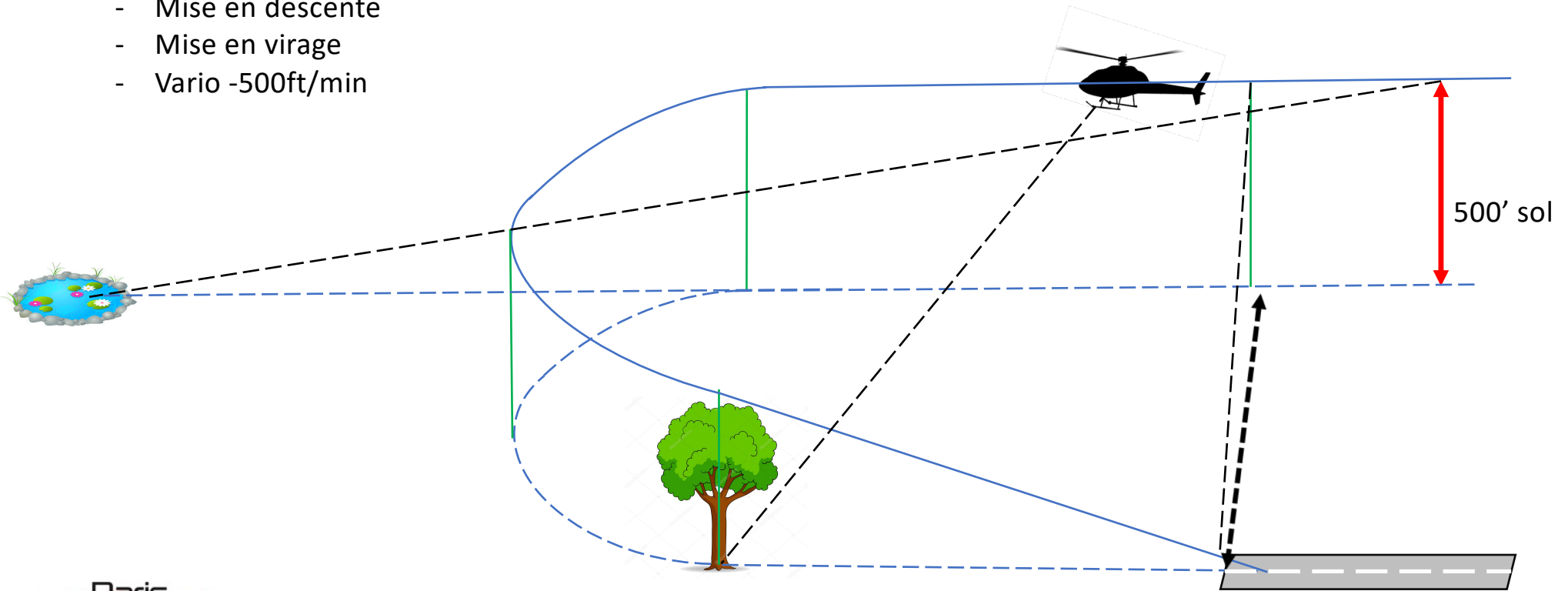

À 1/3 du virage:

Réduction de vitesse vers 40 nœuds pour maintenir le taux de chute dans les normes:

- Respecter la trace sol en U et maintenir l'AON, inclinaison adaptée

En fonction du défilement sol:

- Adapter la réduction de vitesse
- Vérifier si vous êtes sur le plan

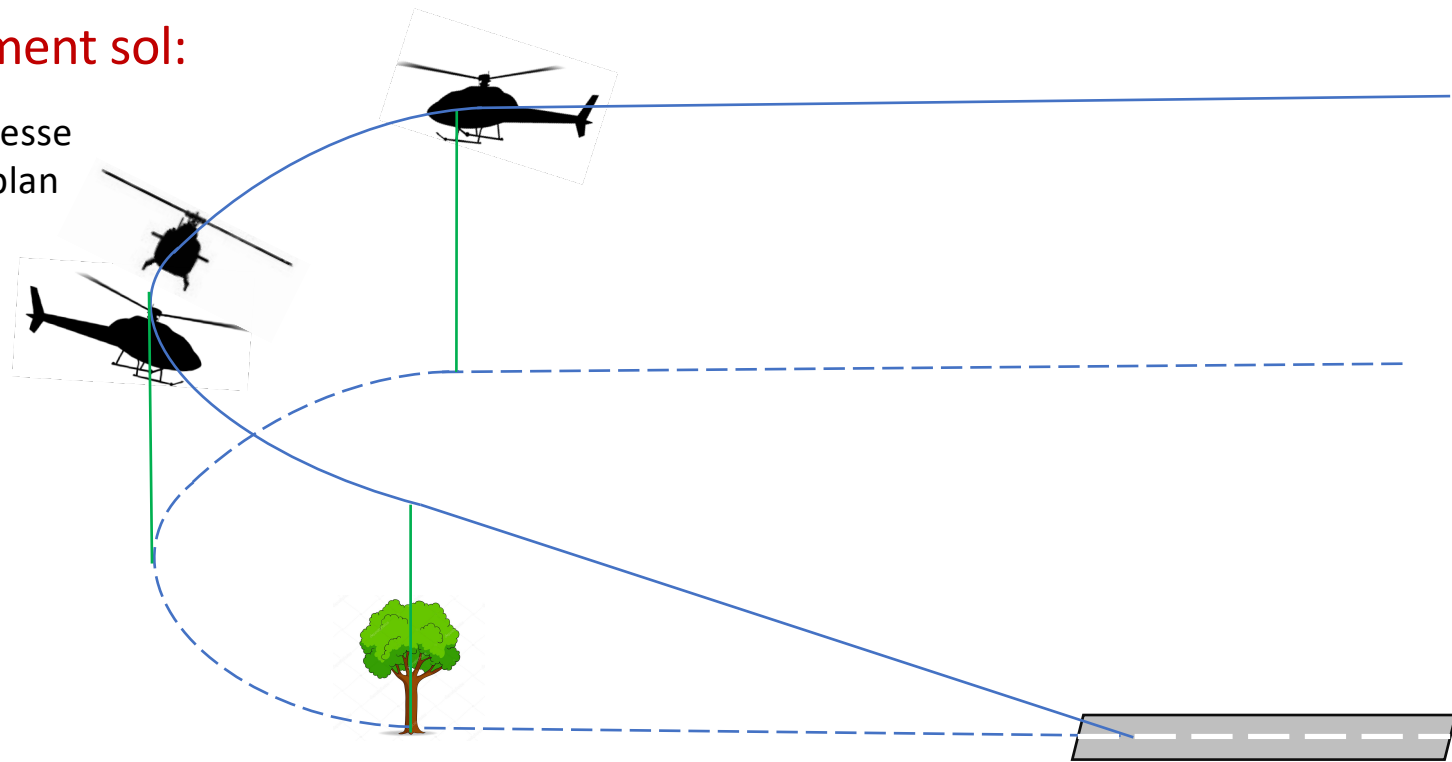

Sortie de virage:

Environ 300 pied sol:

- Commencer la réduction de vitesse

La finale:

- Approche de précaution
- NDS en réduction de vitesse
- S'assurer de la sécurité en finale
- Stabiliser en stationnaire DES
- Se poser

